

DEMAG D7 WITH FLAK 38

The small half-track D7, designed during the mid-thirties, was produced for the German army until 1944. Several thousand units were built to tow light artillery pieces and rocket launchers. The vehicle itself carries an anti-aircraft gun. Very mobile, the vehicle had a cargo capacity of 1,5 tons. It was used extensively in all theaters. The Sd. Kfz 10/5 version was equipped with a 2 cm gun type 38 which was also used against ground targets.

Das leichte Halbkettenfahrzeug D7 wurde Mitte der dreißiger Jahre entworfen und für die deutsche Wehrmacht bis 1944 gebaut. Es diente als universelles Zugmittel für leichte Artilleriewaffen, Raketenwerfer und als Plattform für Flugabwehrkanonen. Das sehr wendige Fahrzeug hatte eine Lastkapazität von 1,5 t und wurde an allen Fronten eingesetzt. Unsere Version Sd. Kfz. 10/5 war mit einer 2 cm FLAK Modell 38 ausgerüstet und konnte auch gegen Bodenziele wirksam eingesetzt werden. Ein fast identisches Fahrzeug wurde als Sd. Kfz. 10/4 mit der älteren 2 cm FLAK 30 bestückt.

Il piccolo semicingolato D7, progettato nella metà degli anni '30, venne prodotto per l'Esercito tedesco sino al 1944 in diverse migliaia di esemplari per il traino di pezzi di artiglieria leggera, lanciarazzi e quale piattaforma di armi antiaeree. Dotato di buone caratteristiche di mobilità e con una capacità di carico di 1.5 tonnellate venne utilizzato estesamente su tutti i fronti. La versione Sd. Kfz. 10/5 era dotata di un cannone da 2 cm modello 38 in grado di essere utilizzato efficacemente anche contro bersagli terrestri.

Cette version petite chenille D7 a été élaborée au milieu des années 30 pour l'Armée Allemande jusqu'en 1944. Plusieurs milliers d'unités furent construites pour l'artillerie légère et les lance-rockets. Le véhicule lui-même transporte des mitrailleuses anti Air-Force. Très mobile il a une capacité de cargaison de 1,5 tonne et a été très largement utilisé. Le Sd. Kfz 10/5 était équipé d'une mitrailleuse de 2 cm de type 28 utilisé aussi contre les cibles au sol.

El pequeño semioruga D7, diseñado a mediados de los treinta, se estuvo produciendo para el ejército alemán hasta 1944. Varios miles de unidades se construyeron para remolcar piezas ligeras de artillería y lanzacohetes. El vehículo en si mismo lleva un cañón antiaéreo. De gran movilidad, el vehículo tenía una capacidad de carga de 1,5 toneladas. Fue extensamente utilizado en todos los teatros de operaciones. La versión Sd. Kfz. 10/5 iba equipada con un cañón de 2 cm tipo 38 que era también utilizado contar objetivos terrestres.

lichte artillerie en raketwerpers. Dit zeer wendbare voertuig had een vrachtcapaciteit van 1.5 ton en werd overal op grote schaal gebruikt. De Sd. kfz. 10/5 versie was voorzien van een 2 cm type 38 stuk luchtdoelgeschut, dat echter ook tegen gronddoelen gebruikt kon worden.

Detta halvbandsfordon konstruerades i mitten av 30-talet för den tyska armén och levererades ända till år 1944 i stora antal. Den användes att bogsära kanoner eller raketramper samtidigt var den försedd med en lätt luftvärnskanon, kaliber 20mm. Genom stor rörlighet och sin lastkapacitet på 1,5 ton fanns detta fordon i stora antal vid samtliga fronter. Kanonen som monterades på fordonet kunde även användas mot markmål.

30-luvun puoleksavälissä suunniteltua pientä puolitela vaunua D7 valmistettiin Saksan armeijalle vuoteen 1944. Uscita tuhansia yksiköitä rakennettiin kevyen tykistön ja raketin heittimien vetotehtäviin. Itse D7 on varustettu ilmatorjunta aseella. Erittäin maastokelpoinen kulkuneuvo jolla oli 1.5:n tonnin kantavuus. Sitä käytettiin kaikilla rintamilla. Sd. Kfz 10/5 oli varustettu 2 cm tykillä tyyppiä 38 jota käytettiin myös maa- maaleja vastaan.

O pequeno camião de meia lagarta D7, desenhado durante meados dos anos 30, foi produzido para o exército Alemão até 1944. Vários milhares de unidades foram construídas para rebocar peças de artilharia e lança foguetes. O próprio veículo transporta uma peça antiaérea. Altamente móvel, o veículo tinha uma capacidade de carga de cerca de 1,5 toneladas. Foi usado amplamente em todos os cenários de guerra. A versão Sd. Kfz. 10/5 estava equipada com um canhão de 2 cm tipo 38 que também foi usado contra alvos terrestres.

Maly pojazd półgasiennicowy D7, zaprojektowany w połowie lat trzydziestych, był produkowany dla Armij Niemieckiej aż do roku 1944. Kilka tysięcy jednostek było zbudowanych jako lekkie ciągniki artyleryjskie i wyrzutnie rakiet. Sam pojazd miał zabudowane na nim działko przeciwlotnicze. Bardzo ruchliwy, posiadał ładowność 1.5 tony. Używany był bardzo szeroko na wszystkich teatrach wojny. Wersja Sd. Kfz 10/5 wyposażona była w 2 cm działko typ 38 używane także przeciwko celom naziemnym.

Sd.Kfz.10/5(Demag D7)

小型半履帯車D7、於三

十年代中期設計、一

生產供德軍使用至1944年。數以千計

的D7被用作輕型火炮及火箭發射器

的牽引車。車身本身則裝備有一門對

空炮。

此車機動能力很強。還可以搭載1.5噸

ドイツの小型ハーフトラックD7は、1930年代中頃から1944年まで生産され、小口径火炮ロケット砲の牽引、そして対空砲搭載型などとして使われました。あらゆる戦線で優れた機動性と、1.5トンの搭載能力を發揮、中でもSd.Kfz10/5

ACHTUNG - Ein nützlicher Rat!

Vor der Montage die Zeichnung aufmerksam studieren. Die einzelnen Montageteile mit einem Messer oder einer Schere vom Spritzling sorgfältig entfernen. Eventuelle Grate werden mit einer Klinge oder feinem Schmirgelpapier beseitigt. Keinesfalls die Montageteile mit den Händen entfernen. Bei der Montage der Tafelnummerierung folgen. Pfeile zeigen die zu klebenden Teile während die weissen Pfeile die ohne Leim zu montierenden Teile anzeigen. Bitte nur Plastikklebstoff verwenden. **A - B - C...** Die Buchstaben neben den Nummern zeigt, auf welchem Spritzling der zu montierende Teil zu finden ist. Die mit einem Kreuz markierten Teile sind nicht zu verwenden.

ATENCIÓN - Consejos útiles!

Estudiar las instrucciones cuidadosamente antes de comenzar el montaje. Separar las piezas de las bandejas con un cuchillo afilado o un par de tijeras y retirar el exceso de plástico o rebada. No arrancar las piezas. Montar las piezas en orden numérico. Utilizar SOLAMENTE pegamento para plástico y en poca cantidad para evitar que se dane el modelo. Las flechas negras indican las piezas que se deben pegar juntas. Las flechas blancas indican las piezas que deben ensamblarse SIN usar pegamento. **A - B - C...** Las letras indican en que bandeja se encuentran las piezas. Pintar las piezas pequeñas antes de separarlas de la bandeja. Retirar la pintura de los lugares por donde se deban pegar las piezas.

HUOMIO - Käytännöllisiä neuvoja

Tutki kokoonpano-ohjeita tarkkaan ennenkuin aloitat. Irroita osat askartelu-veitsellä tai saksilla ja poista ylimääräiset jätet esim. hiekkaperilla. Älä koskaan irroita osia vääntämällä. Kokoa osat numero jär jestyksessä. Käytä vain muoviliimaa ja säästäväisesti hyvän työjäljen aikaansaamiseksi. Mustat noudet merkitsevät saumojen liimausta. Vaikoiset nuolet taas ettei liimaa käytetä. **A - B - C...** Näinä kirjaimet osoittavat millä levyllä osat ovat. Ristillä merkityjä osia ei käytetä. Pienet osat kannattaa maalata ennen irroittamista. Muista poistaa maali tai kromaussuojakohdistia.

組合前請注意!

組合前請詳閱說明書。用鋒利刀子或剪刀由塑膠框中取出零件並修整多餘之塑膠殘部。請勿拔取零件。按號碼順序組合。只用模型專用膠並勿使用過量以免損壞模型。黑色箭頭表示零件須黏合的部位。白色箭頭表示零件組合不必用膠。A-B-C 這些記號表示零件可在那一個塑膠框內找到。從框內取出小零件之前，先塗色。零件黏合部位要先把塗色刮乾淨。

貼紙使用方法:

由整張貼紙中剪下所要的部份，然後浸入清水杯中約半分鐘。將貼紙放在模型上並把貼紙滑離底紙至適當位置。為使黏貼良好，可用一小塊清潔布壓下。

くみてる前の注意

くみてるにはいる前に、よく説明書を見て、全体のくみてるを頭に入れておいてください。部品を切り離す時は、もぎとらないで、ニッパーやナイフを使って慎重に行なってください。くみてるは番号順に進めてください。接着剤はプラスチックモデル専用のものを使用し、少しずつつけるようにしましょう。黒い矢印は接着する所です。白い矢印は接着剤を使わずにくみてる所です。A-B-C はそれぞれの部品グループを示します。塗料は必ずプラスチックモデル用塗料を使用し、小さな部品はランナーにつけたまま塗装するのが便利です。接着面は塗装をはがしておいてください。

ATTENTION - Conseils utiles!

Avant de commencer le montage, étudier attentivement le dessin. Détacher avec beaucoup de soin les morceaux des moules en usant un massicot ou bien un pair de ciseaux et couper avec une petite lame avec de papier de verre fin ébarbagés éventuels. Jamais détacher les morceaux avec les mains Monter les en suivant l'ordre de la numération des tables. Eliminer de la moule le numéro de la pièce qui vient d'être montée, en le biffant avec une croix. Les flèches noires indiquent les pièces à coller, les flèches blanches indiquent les pièces à monter sans colle. Employer seulement de la colle pour polystyrol. **A - B - C...** Les lettres aux côtés des numéros indiquent la moule où se trouve la pièces a monter. Les pièces marquées par une croix ne sont pas a utiliser.

OBS! Några goda råd.

Innan man börjar bygga modellen skall man noga studera ritningeb samt noga kontrollera att alla delarna finns med. Alla smådelar skall; målas medan de sitter kvar i sin ram. Bryt aldrig av en del från ramen, skär alltid försiktigt med en hobbykniv. Ev. grader avlägsnas enkelt med samma kniv. Vid hopsättningen gölj; nummeransvisningen. Stryk efterhand numret på ritningen under monteringen. Svart pilar betyder att delen skall limmas, vita pilar att delen kan monteras utan lim. Använd endast lim avsett för polystyrene. **A - B - C...** Bokstäverna visa på vilken ram man finner delen. Överkorsade delar skall ej användas.

OPGELET - Belangrijke bemerkingen!

Bestudeer zorgvuldig het montageplan voor het bouwen. Breek nooit onderdelen van het kader. Maak ze los met een scherp mes of kleine nageltang. Verwijder daarna al het overloftige plastic en pas de delen alvorens te lijmen. Gebruik allen lijm voor plastic modellen. Werk zorgvuldig en spaarzaam, teveel lijm zal uw model beschadigen. Zwarte pijlen duiden de te lijmen delen aan. Witte pijlen verwijzen naar bewegende delen welke niet mogen worden gelijmd. **A - B - C...** Deze letters geven de kaders aan waarin de onderdelen zich bevinden. Schilder de kleine onderdelen voor ze van het kader te snijden. Verwijder de verf van de te lijmen oppervlakten.

ВНИМАНИЕ — Полезные советы: Перед сборкой внимательно изучите инструкцию. Отделите детали от общей отливки при помощи острого резака или кусачек, зачистите места соединения детали и отливки, удалите облой. Не отламывайте детали от отливки. Детали собирайте в порядке номеров. Для склейки применяйте ТОЛЬКО специальный клей и применяйте его ровно столько сколько необходимо для соединения деталей. Черные стрелки показывают места соединения деталей при помощи клея. Белые стрелки показывают что детали соединяются БЕЗ помощи клея. A - B - C ... эти буквы указывают на какой из отливок размещается данная деталь. Мелкие детали окрашивайте на отливках. Перед приклеиванием окрашенных деталей зачищайте места соединений. Детали, зачеркнутые на рисунках отливок в инструкции, не применяются.

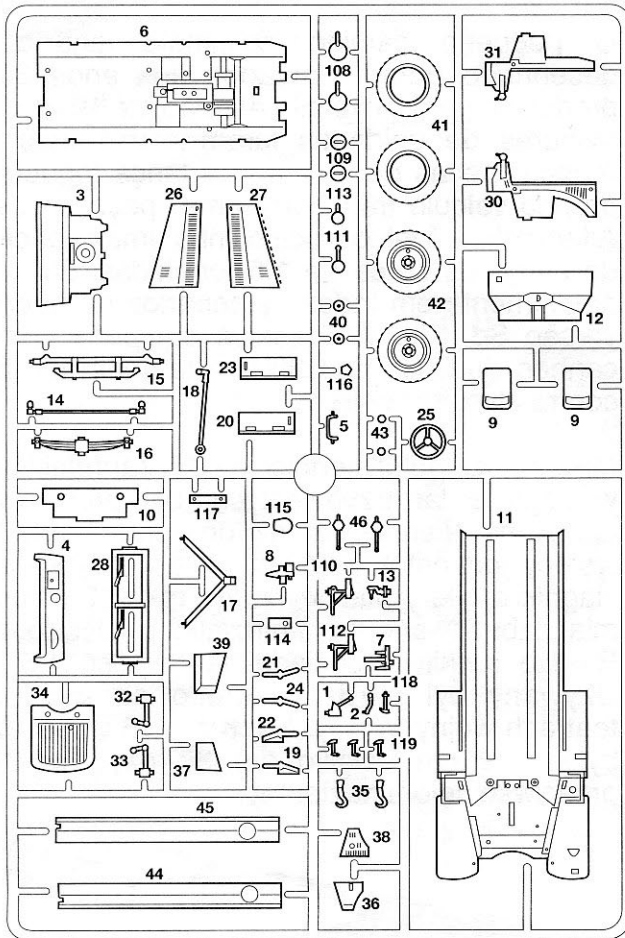
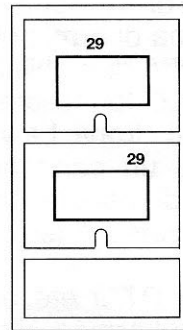
**A****B**

APRIRE I FORI
DRILL HOLES
DIE LOCHER AUSBOHREN
OUVRIR LES TROUS
PERFORAR LOS AJUEROS
BOOR GAATJES

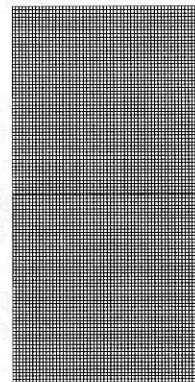
**E**

Legenda colori: I numeri si riferiscono all'assortimento colori ITALERI MODEL MASTER/Acryl Paint System
 Painting instruction: The indicated colour numbers refer to the ITALERI MODEL MASTER/Acryl Paint System
 Bemalungshinweise: Die angegebenen Farbnummern beziehen sich auf die ITALERI MODEL MASTER/Acryl Paint System
 Mode d'utilisation de la peinture: Les références indiquées concernent les peintures ITALERI MODEL MASTER/Acryl Paint System

A

1749 MODEL MASTER
 F.S. 37038
 Flat Black
 Schwarz (M)
 Nero (O)
 Noir Mat (M)
 E 9983

B

1567 MODEL MASTER
 Flat Tan
 Erde (M)
 Terra Chiara (O)
 Couleur de Chêne Terne (M)
 E 7283

C

1745 MODEL MASTER
 F.S. 17875
 Insignia White
 Signalweiss (G)
 Bianco Segnale (L)
 Blanc Insignes (B)
 E 0041

D

1405 MODEL MASTER
 Gun Metal (Metalizer)
 Stahlblau (Metalizer)
 Metallo Scuro
 (Metalizer)
 Gris Metal (Metalizer)

E

1710 MODEL MASTER
 F.S. 34079
 Dark Green
 Dunkelgrün (M)
 Verde Scuro (O)
 Vert Foncé (M)
 E 7953

F

1546 MODEL MASTER
 Silver
 Silber
 Argento
 Argent
 E 8352

G

1550 MODEL MASTER
 Flat Red
 Rot Matt
 Rosso Opaco
 Rouge Mat
 E 2753

H

1735 MODEL MASTER
 Wood
 Holz (M)
 Legno (O)
 Bois (M)
 E 6313

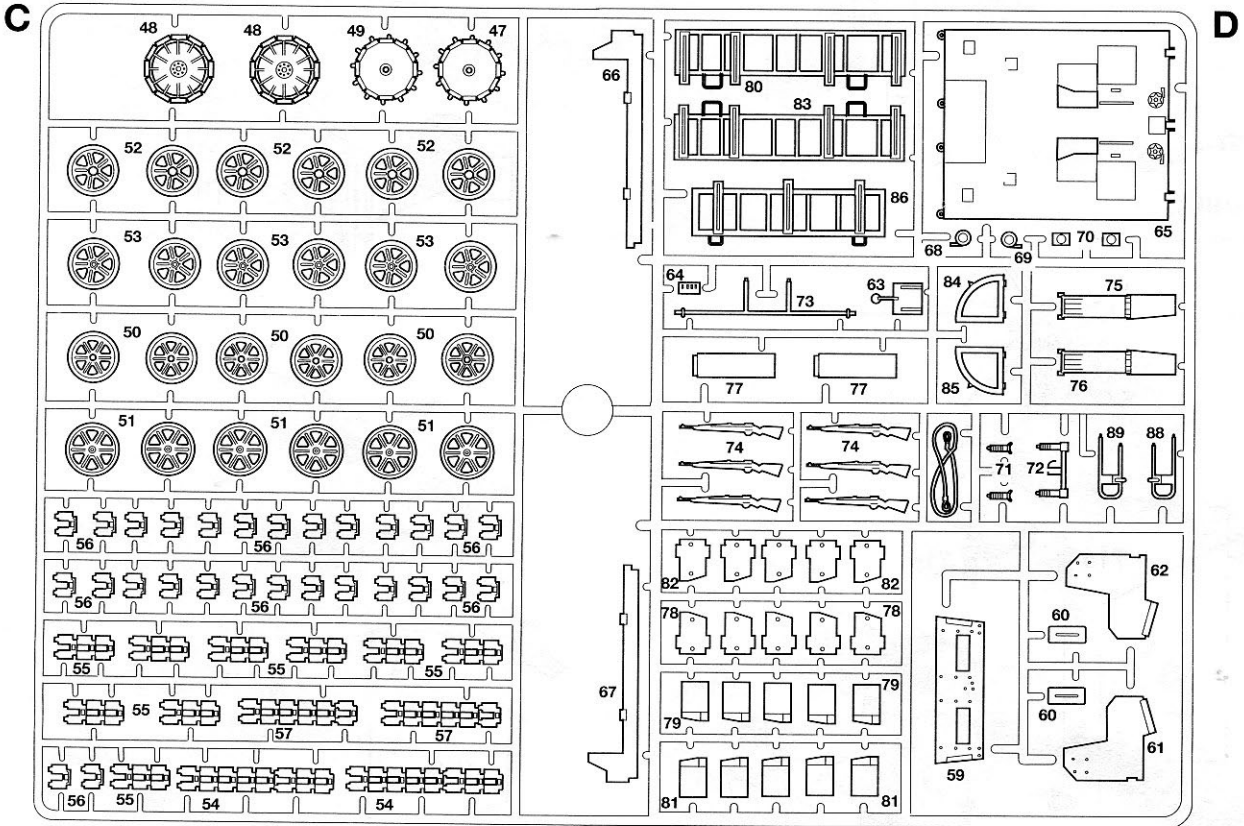

1

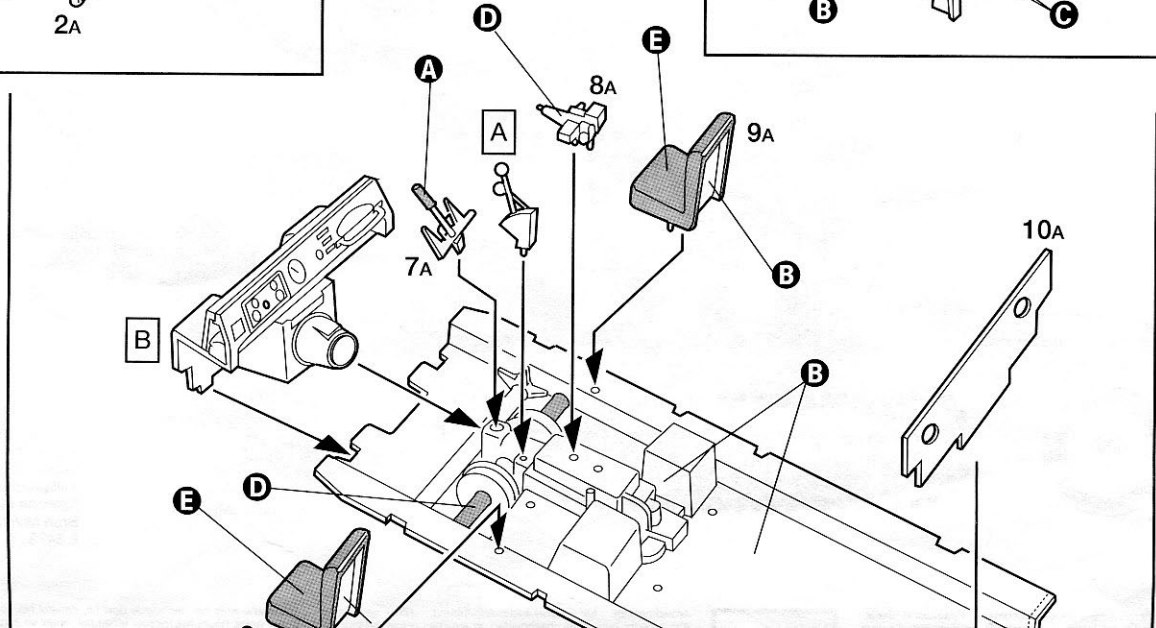
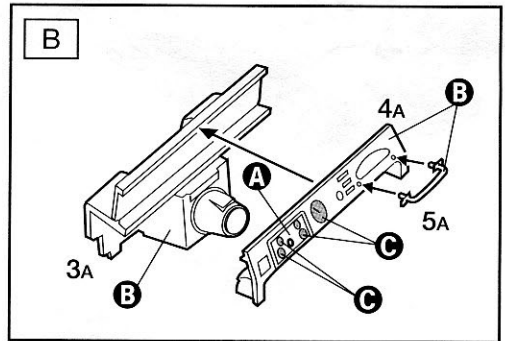
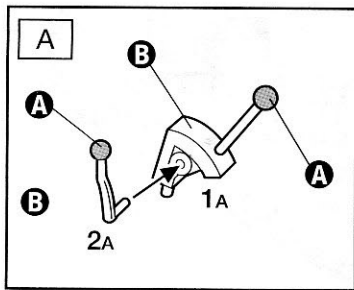

2

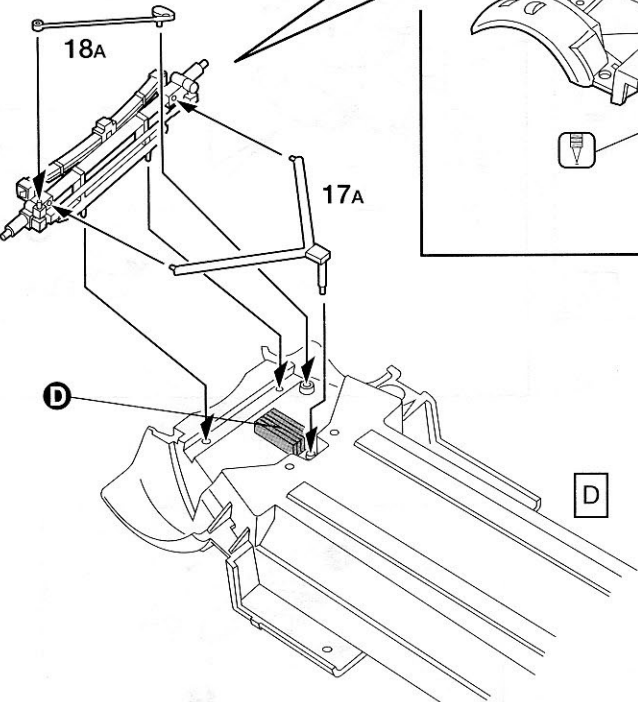
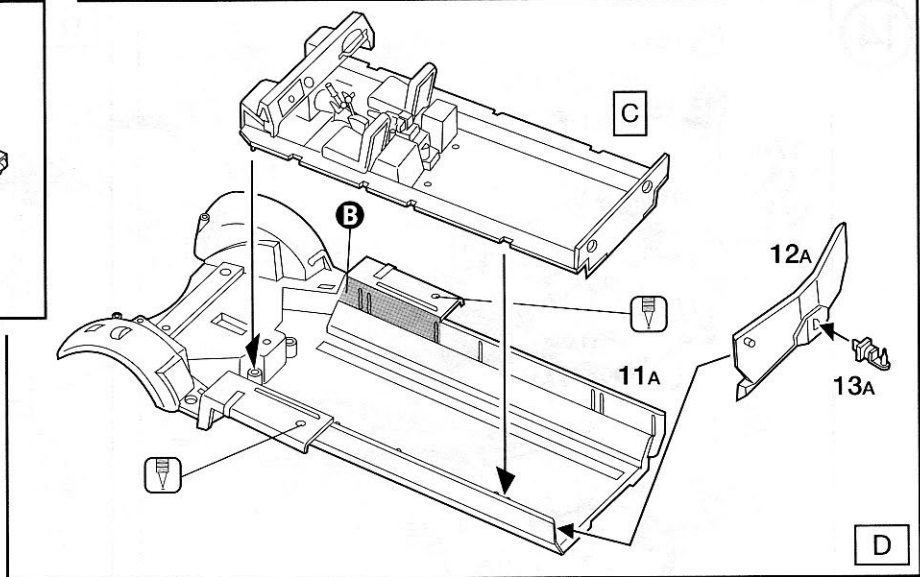
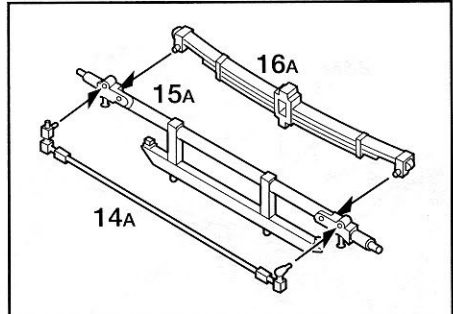

3

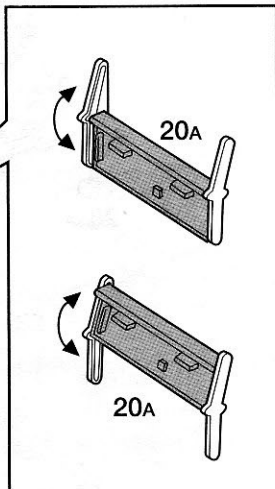
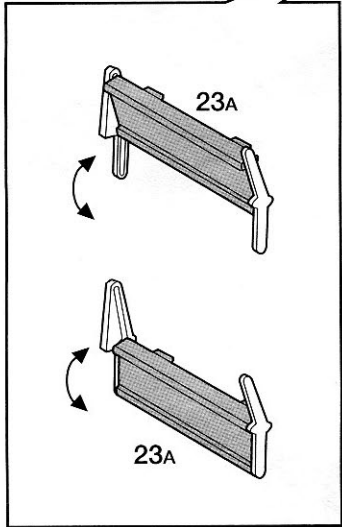
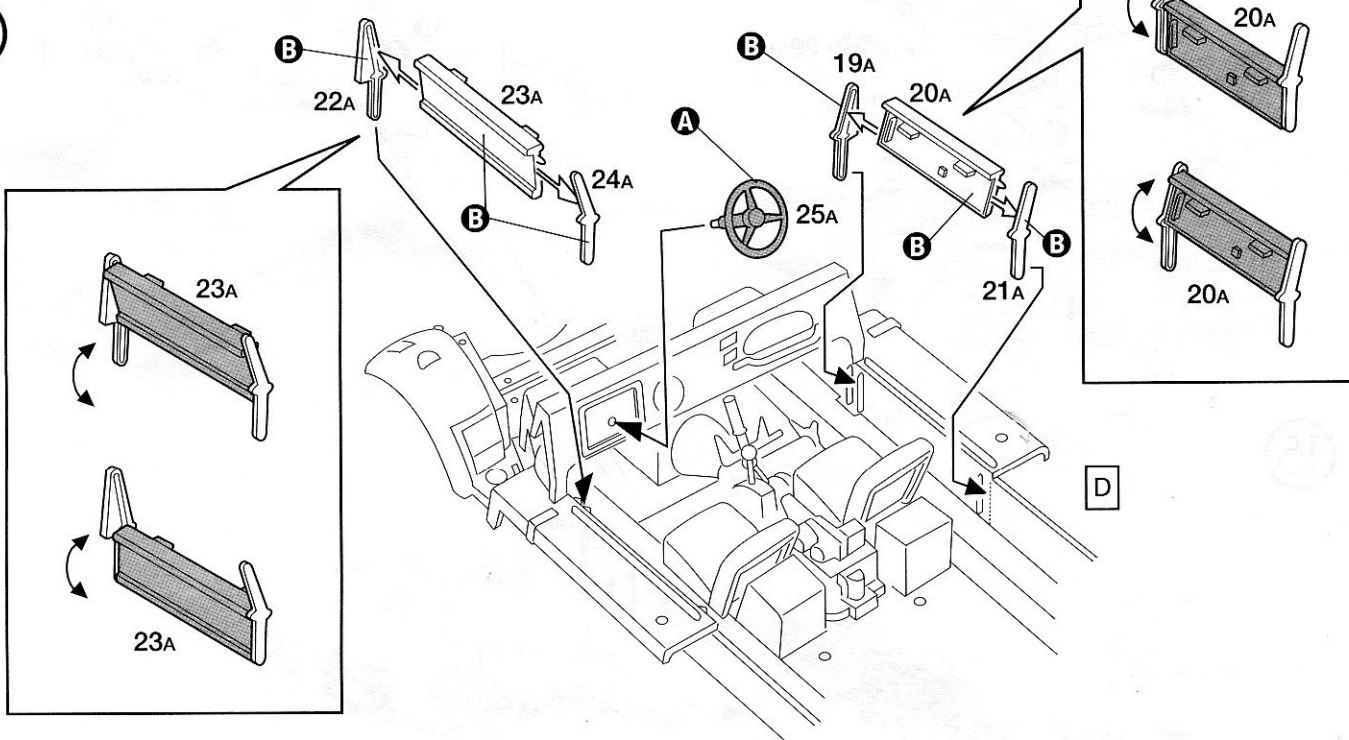

4

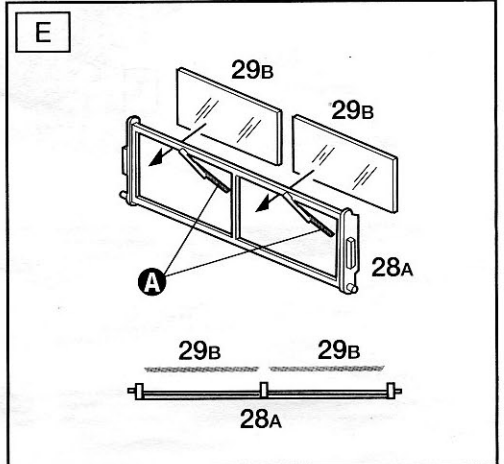
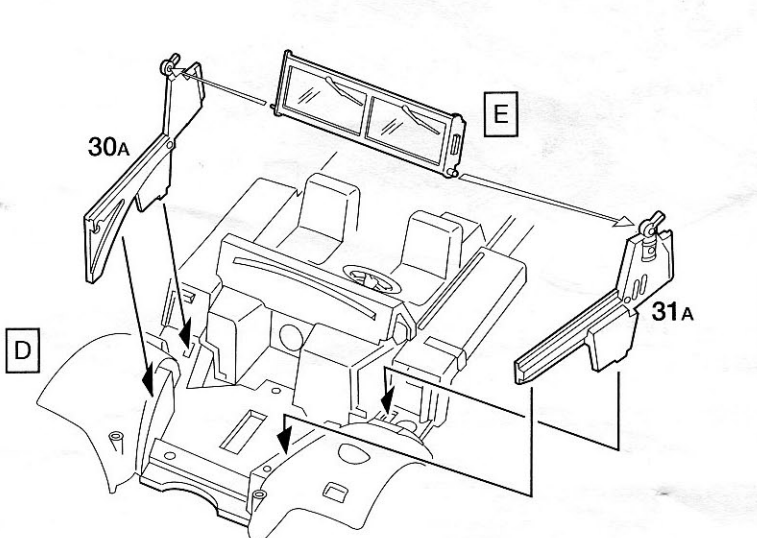

9

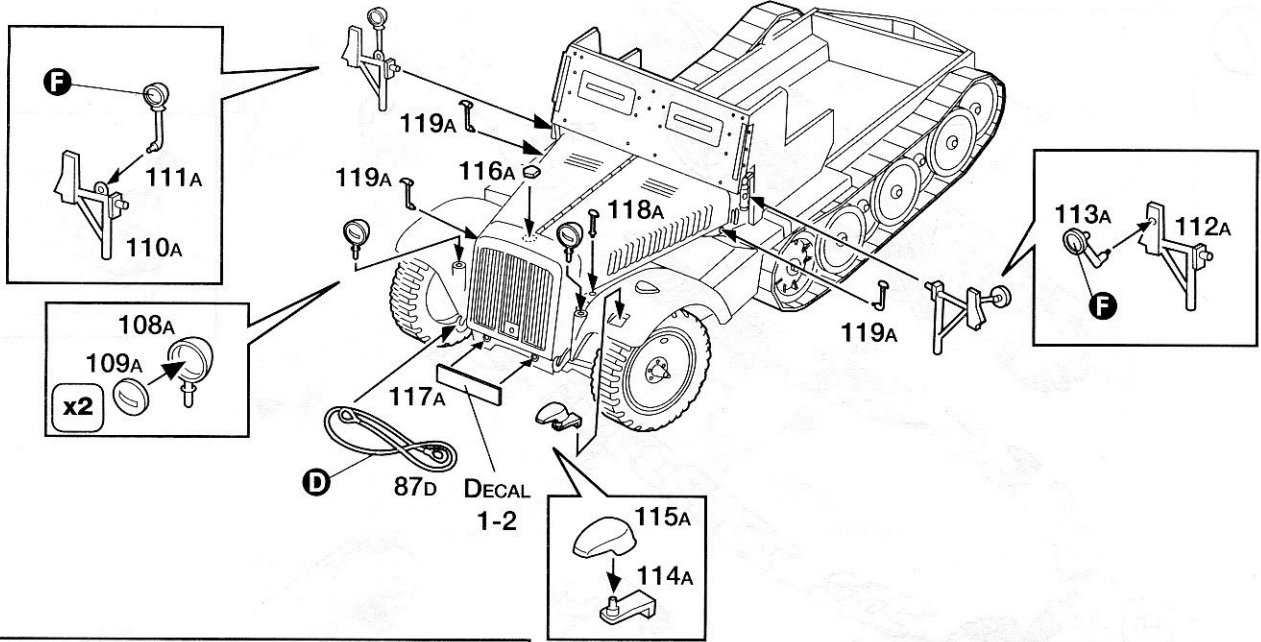

10

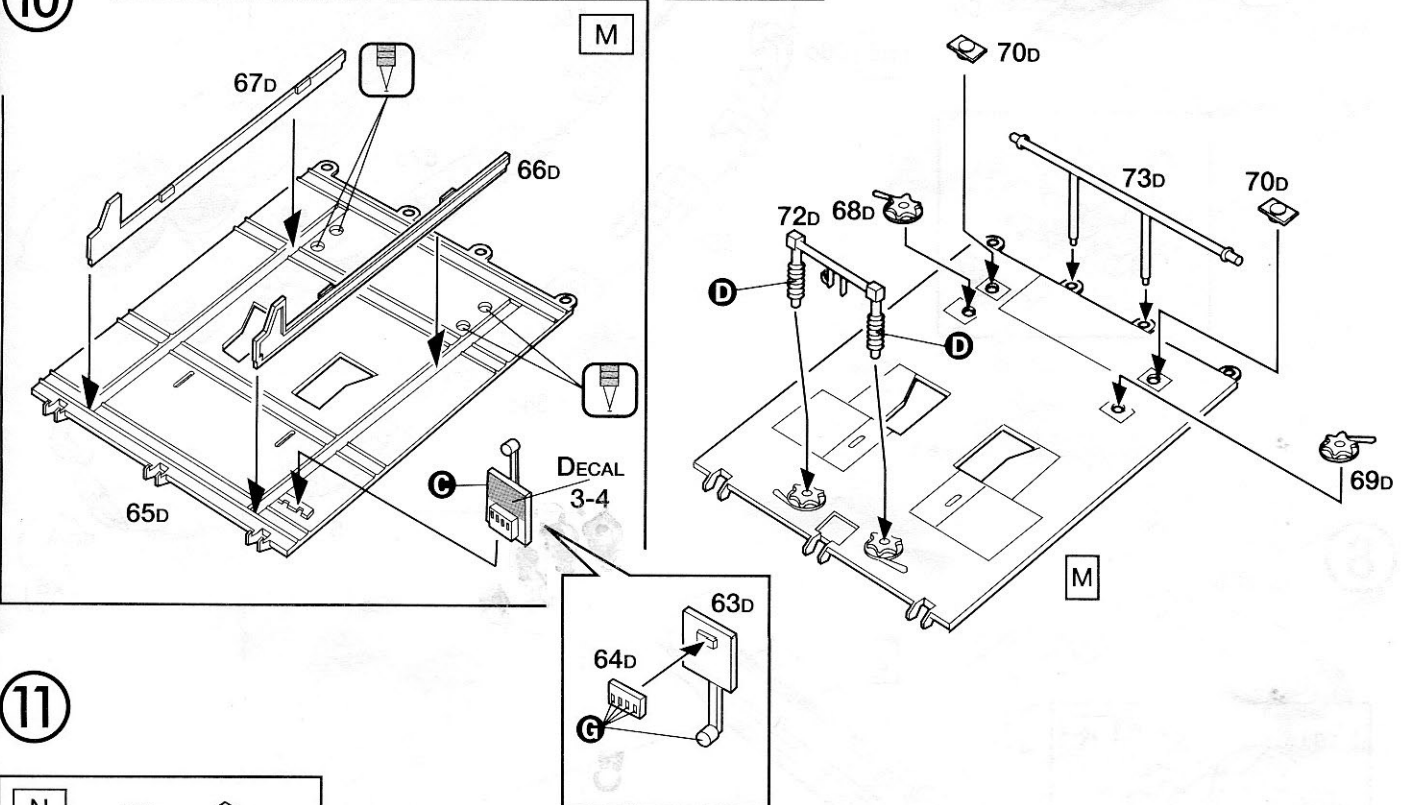

11

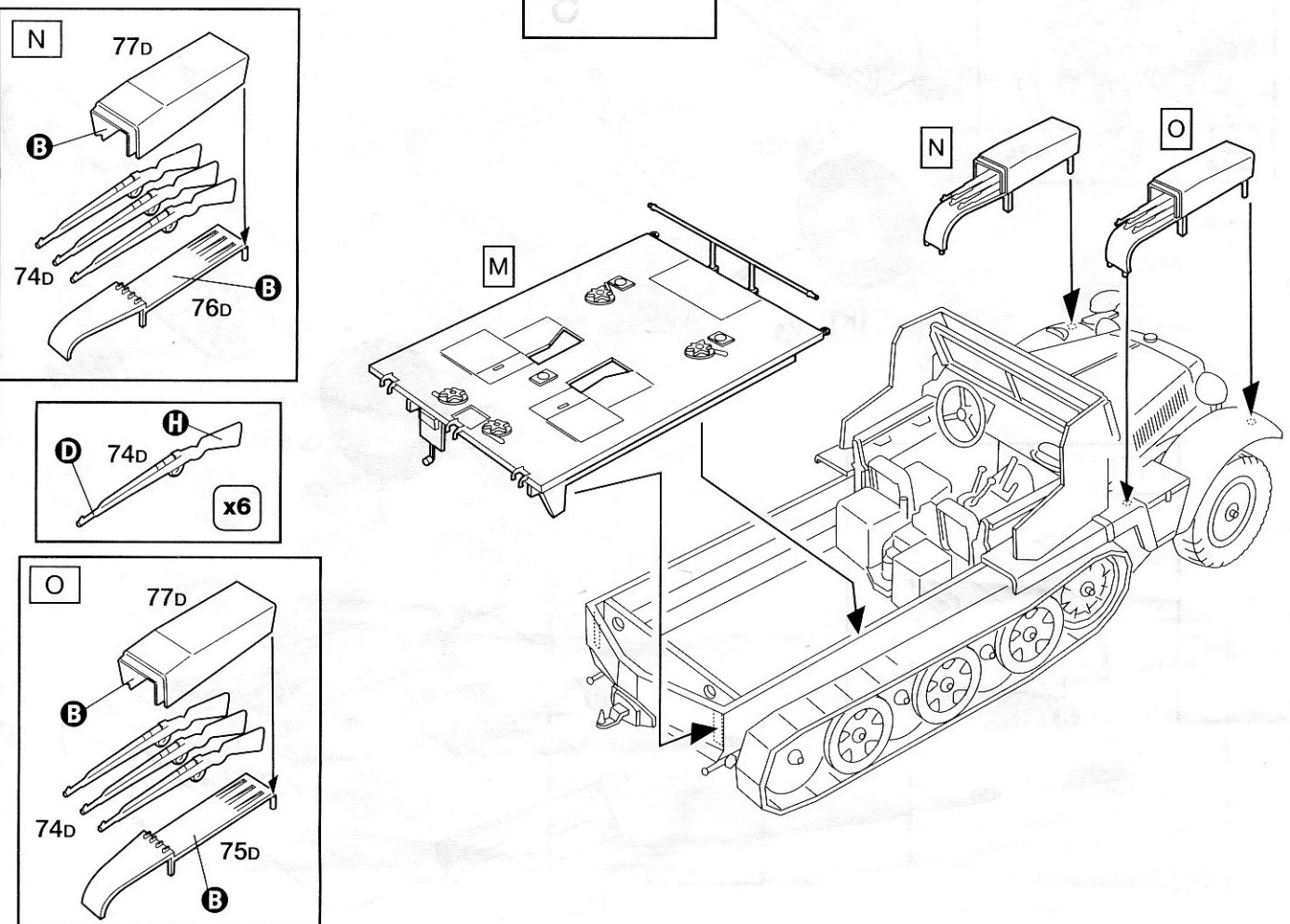

12

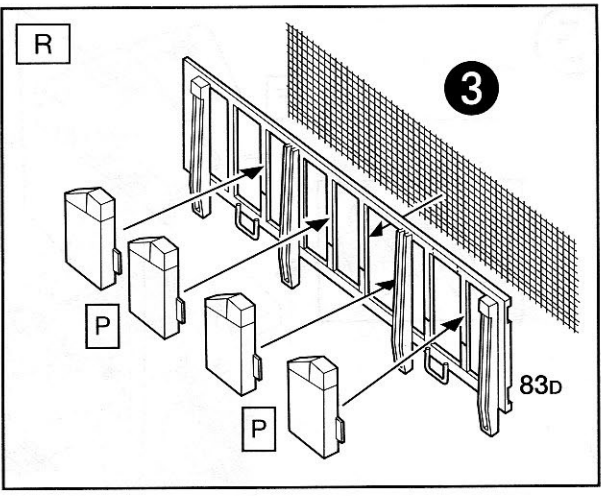
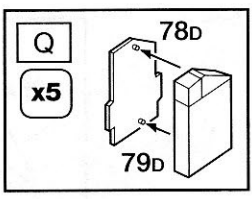
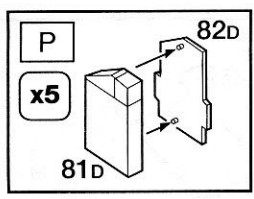

1:35 SCALE
MESH PATTERNS IN ACTUAL
SIZE ARE GIVEN.
REPRODUCE THEM ON PAPER
TO FACILITATE USE.

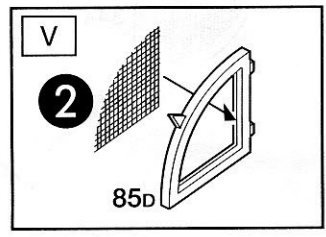
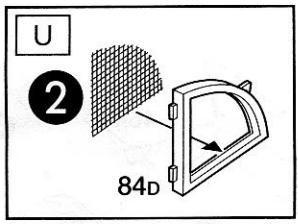
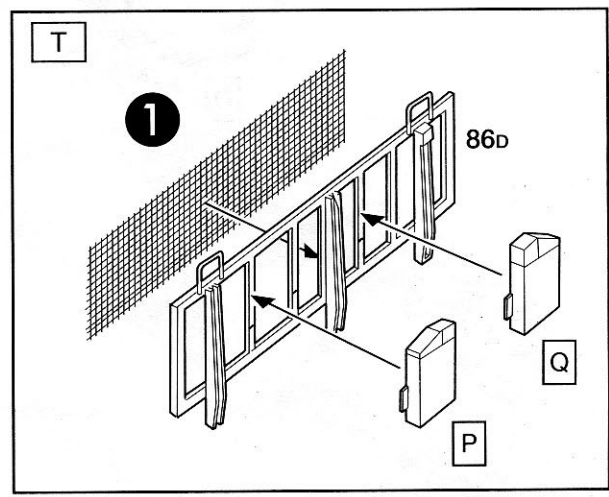
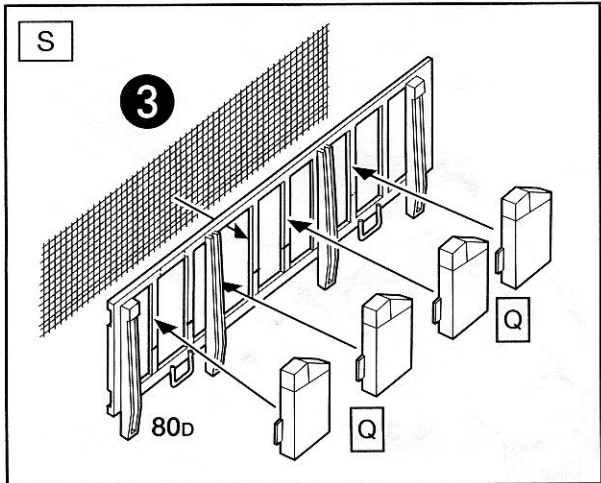
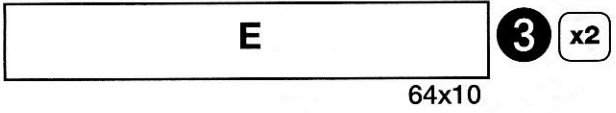
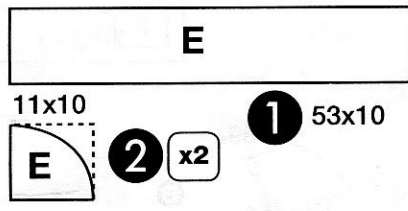

AA

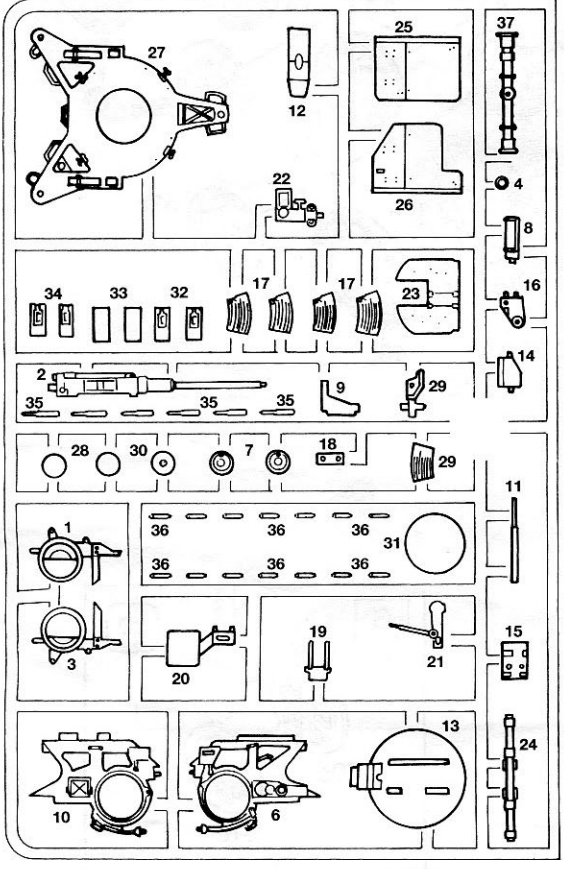

- A** 1749 MODEL MASTER
F.S. 37038
Fiat Black
Schwarz (M)
Nero (O)
Noir Mat (M)
E 9983
- B** 1405 MODEL MASTER
Gun Metal (Metalizer)
Stahlblau (Metalizer)
Metallo Scuro (Metalizer)
Gris Metal (Metalizer)
- C** 1736 MODEL MASTER
Leather
Leder (M)
Cuoio (O)
Cuir (M)
E 6562
- D** 1567 MODEL MASTER
Flat Tan
Erde (M)
Terra Chiara (O)
Couleur de Chêne Terre (M)
E 7283
- E** 1782 MODEL MASTER
Bright Brass
Bronze Hell
Ottone
Laiton Clair
E 0922
- F** 1723 MODEL MASTER
F.S. 36118
Gunship Gray
Dunkelgrau (M)
Grigio Blu Scuro (O)
Gris Narire de Guerre (M)
E 8743

13

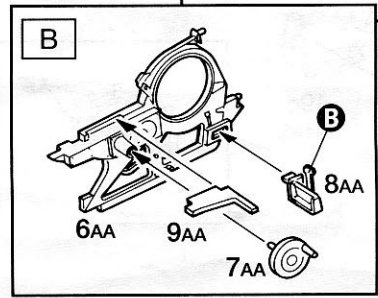
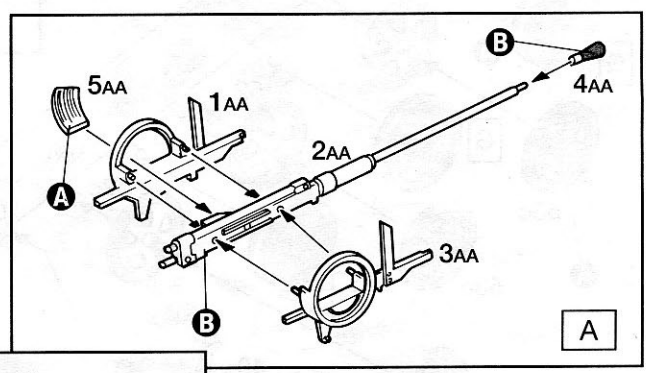

14

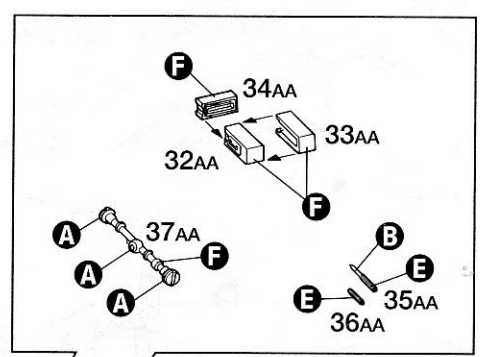
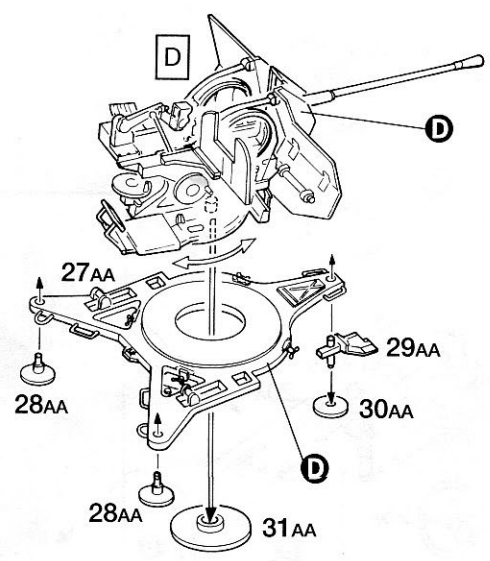
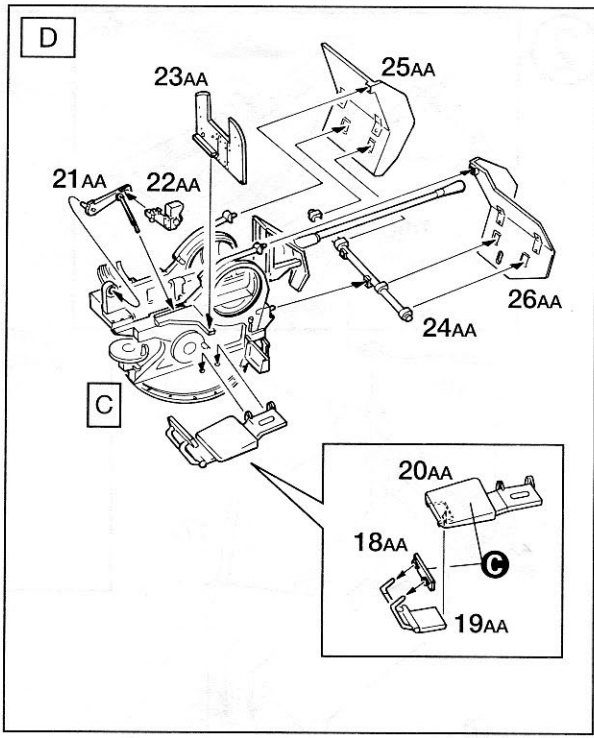
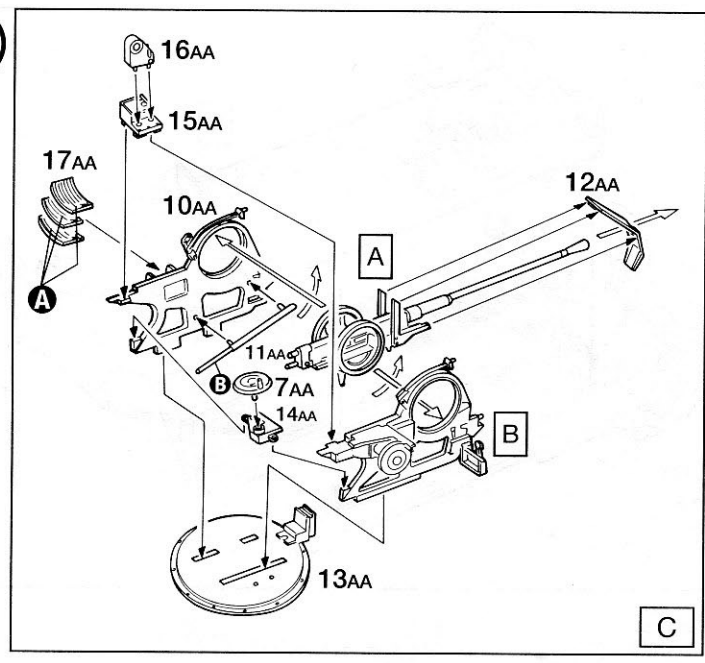

15

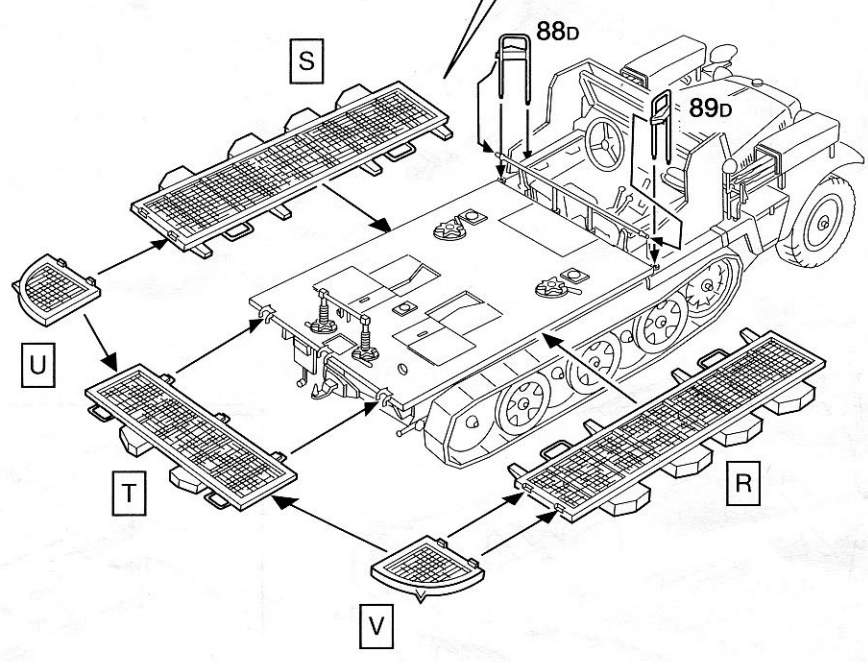

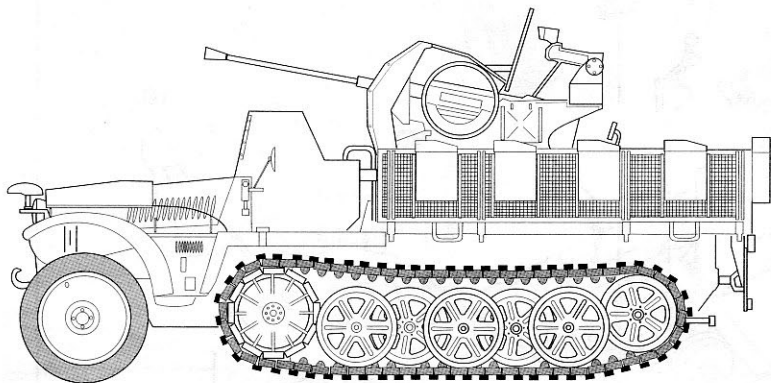
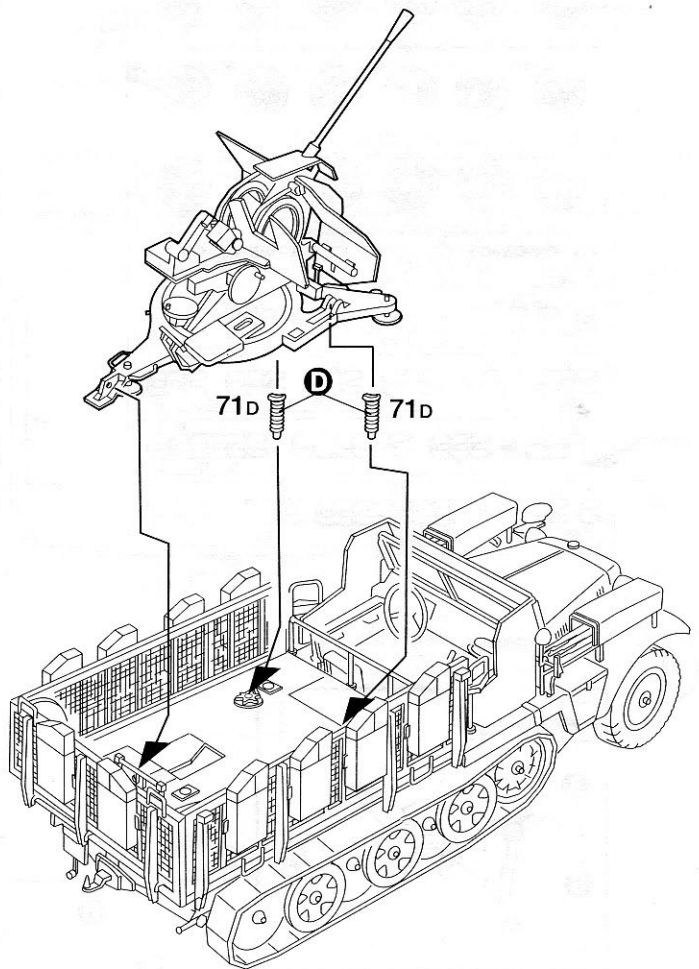
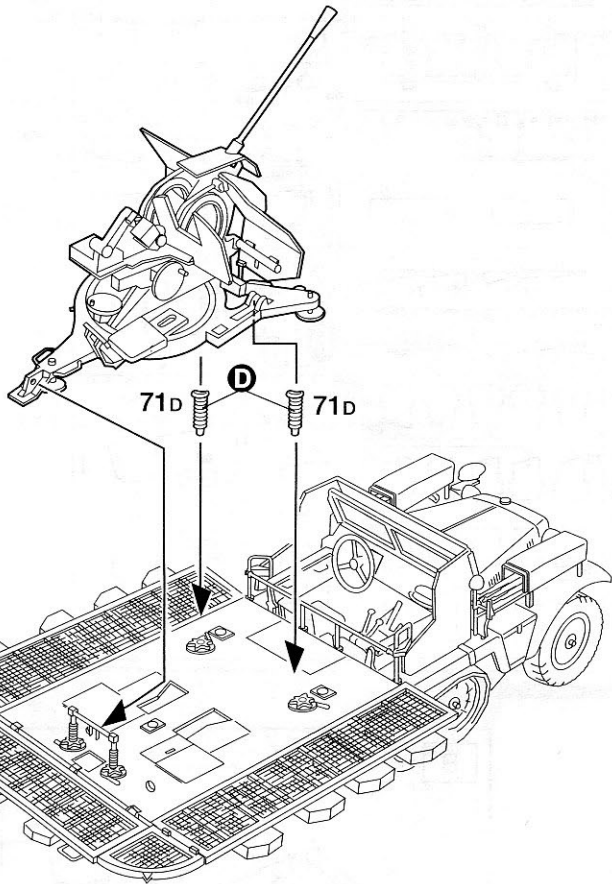
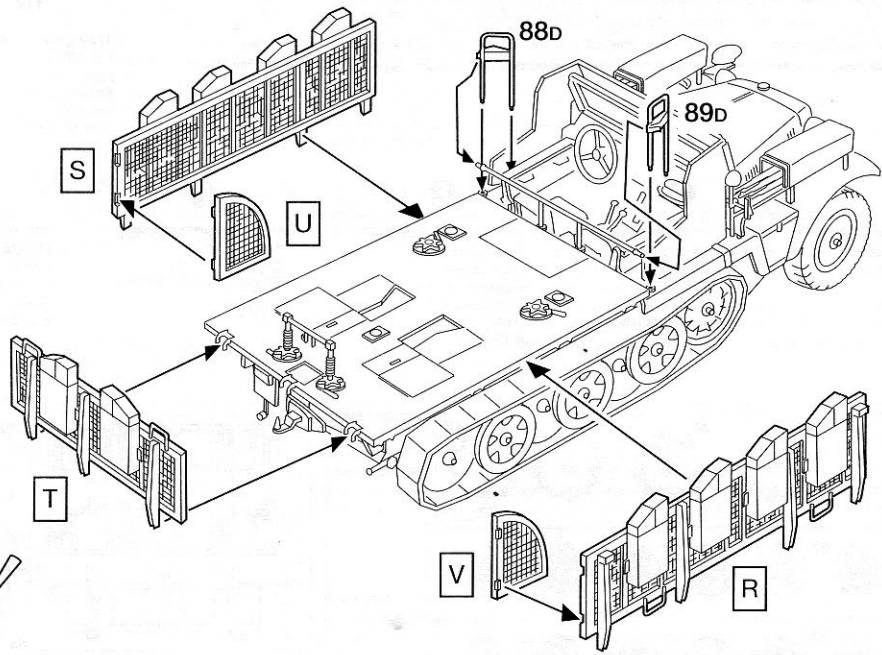

1567 MODEL MASTER
 Flat Tan
 Erde (M)
 Terra Chiara (O)
 Couleur de Chêne Terne (M)
 E 7283

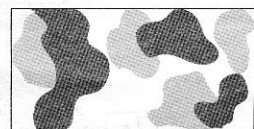

1710 MODEL MASTER
 F.S. 34079
 Dark Green
 Dunkelgrün (M)
 Verde Scuro (O)
 Vert Foncé (M)
 E 7953

1701 MODEL MASTER
 F.S. 30117
 Military Brown
 Militärbraun
 Marrone Militare (O)
 Brun Militaire (M)
 E 6473